

ACTIVEPRODUCTS

Compresseur à Air MULTI-FUNCTION

MANUEL DU PROPRIÉTAIRE

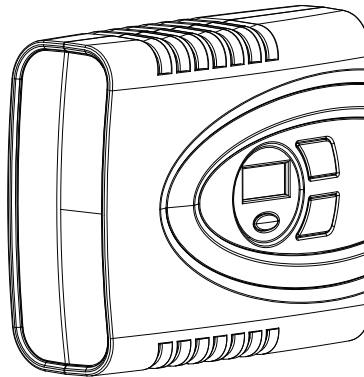

MODÈLE N°: RCP-C62A

**CONSERVEZ LA BOÎTE ET L'EMBALLAGE ORIGINAUX, AINSI QUE LA FACTURE.
AVANT D'UTILISER CETTE STATION, LISEZ ENTièrement
LE MANUEL ET GARDEZ-LE POUR VOUS Y RÉFÉRER ULTÉRIEUREMENT.**

COMPRESSEUR À AIR

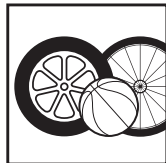
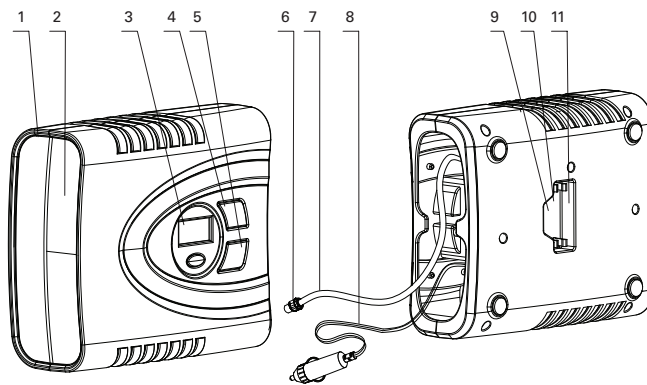

APPLICATIONS HAUTE PRESSION

- Pneus d'automobile
- Pneus de bicyclette
- Ballon de basket
- Équipement sportif
- Ballons à gonfler

1. Compresseur à air multifonction
2. Lumière DEL intégrée
3. Manomètre numérique intégré
4. Interrupteur marche/arrêt
5. Lumière DEL intégrée
6. Raccord fileté
7. Tuyau de pression
8. Adaptateur 12V pour allume-cigarette (câble de 3,4 m)
9. Porte-adaptateurs
10. Adaptateur pour ballon gonflable
11. Adaptateur pour ballon

DIRECTIVES POUR LE GONFLAGE

COMPRESSEUR À AIR HAUTE PRESSION

Le compresseur à air sans fil a été spécialement conçu pour le gonflage simple et rapide des pneus d'automobiles et de vélos, des ballons de basket, des équipements sportifs et des ballons gonflables. Le compresseur à air fournit une petite quantité d'air à une pression relativement élevée.

GONFLER UN PNEU DE D'AUTOMOBILE ET DE VÉLO

1. Déroulez le cordon et branchez l'adaptateur 12V pour allume-cigarette dans la douille de l'allume-cigarette de l'automobile.
2. Vissez le connecteur fileté sur la valve du pneu.
3. Faites fonctionner le compresseur à air jusqu'à ce que la pression désirée soit atteinte.
4. Retirez le raccord fileté du pneu, puis débranchez l'adaptateur 12V de l'allume-cigarette.

Note : évitez de surgonfler le pneu. Vérifiez la pression recommandée des pneus du véhicule indiquée dans le manuel du propriétaire. Pour les pneus de vélo, veuillez consulter l'inscription marquée sur le pneu.

GONFLER UN ÉQUIPEMENT SPORTIF (PAR EX UN BALLON DE BASKET) OU DES BALLONS GONFLABLES

1. Déroulez le cordon et branchez l'adaptateur 12V pour allume-cigarette dans la douille de l'allume-cigarette de l'automobile.
2. Vissez l'adaptateur pour ballon/ballon gonflable dans le raccord fileté.
3. Insérez l'adaptateur pour ballon/ballon gonflable dans la valve de l'objet à gonfler.
4. Faites fonctionner le compresseur à air jusqu'à ce que la fermeté désirée soit atteinte, ou que l'objet soit entièrement gonflé.
5. Retirez l'adaptateur du ballon/ballon gonflable de la valve de l'objet gonflé, puis dévissez l'adaptateur pour ballon/ballon gonflable du raccord fileté.
6. Débranchez l'adaptateur 12V de la douille de l'allume-cigarette de votre automobile, puis placez le cordon 12V dans le compartiment de rangement.

Note : si une lecture de pression est nécessaire pendant le gonflage, le manomètre ne fournira seulement qu'une valeur approximative.

DIRECTIVES POUR LE GONFLAGE

⚠ ATTENTION ⚠

- Ne faites pas fonctionner le compresseur à air de façon continue pendant plus de 15 minutes. Après un fonctionnement de 15 minutes, laissez-le refroidir pendant au moins 15 minutes.
- Ne laissez jamais le compresseur à air sans surveillance lorsqu'il fonctionne. Gardez hors de la portée des enfants.
- Ne pas dépassez une pression maximale de 120 lb/po².
- Le manomètre intégré ne fournira seulement qu'une valeur approximative. Veuillez utiliser un manomètre numérique afin d'obtenir un relevé plus précis.

MESURES GÉNÉRALES DE SÉCURITÉ

MESURES GÉNÉRALES DE SÉCURITÉ ET PRÉCAUTIONS QUI S'APPLIQUENT À L'UTILISATION DU COMPRESSEUR À AIR/DISPOSITIF POUR GONFLER.

Les directives s'appliquent à la fois au compresseur à air et au dispositif pour gonfler.

Une utilisation sécuritaire du compresseur à air et du dispositif pour gonfler nécessite la lecture attentive des directives et des précautions de sécurité, ainsi que l'observation de toutes les directives avant de faire fonctionner le compresseur à air ou le dispositif pour gonfler.

1. Le compresseur à air et le dispositif pour gonfler sont conçus pour une utilisation occasionnelle. Faire fonctionner un de ces appareils pendant une longue période peut les faire surchauffer et causer des dommages.
2. Le compresseur à air et le dispositif ne doit pas fonctionner pendant plus de 15 minutes à la fois, période de temps après laquelle il doit être arrêté et laissé refroidir pendant au moins 15 minutes avant d'être redémarré.
3. Si le compresseur à air, ou le dispositif pour gonfler, émet des sons anormaux ou surchauffe, arrêtez-le immédiatement et laissez-le refroidir pendant au moins 30 minutes.
4. Inspectez le compresseur à air, le dispositif pour gonfler et les piles avant de réutiliser. Si des pièces fendues, brisées ou endommagées sont trouvées, un technicien qualifié doit réparer ces pièces endommagées.
5. Une utilisation inadéquate du compresseur à air/dispositif pour gonfler peut entraîner des blessures corporelles ou des dommages matériels.
6. N'exposez jamais le compresseur à air, le dispositif pour gonfler ou la pile à la pluie, au gel ou à des températures au-dessus de 50°C (122°F). Ne rechargez jamais la pile dans un endroit humide ou mouillé.
7. N'utilisez jamais le compresseur à air ou le dispositif pour gonfler près de fluides ou gaz inflammables. Assurez-vous que votre poste de travail est bien éclairé.
8. Protégez-vous contre les chocs électriques. Évitez d'avoir un contact physique avec les objets mis à la terre tels que les canalisations, les radiateurs, les cuisinières électriques, les réfrigérateurs, etc.

MESURES GÉNÉRALES DE SÉCURITÉ

9. Ne laissez jamais des enfants brancher/débrancher le compresseur à air ou le dispositif pour gonfler sur des prises électriques. Ne laissez jamais des enfants sans surveillance avec le compresseur à air ou le dispositif pour gonfler ; ne les laissez pas non plus jouer avec les accessoires.
10. Ne laissez jamais une personne gonfler de l'air dans la bouche, les oreilles, le nez, etc. d'une autre personne ou d'un animal. Le compresseur à air/dispositif pour gonfler n'est pas un jouet.
11. Entrez le compresseur à air et le dispositif pour gonfler dans un endroit sûr. Si le compresseur à air/dispositif pour gonfler doit être entreposé pendant une longue période, veillez à ce qu'il le soit dans un endroit inaccessible aux enfants.
12. Vérifiez régulièrement le cordon du chargeur. Ne transportez jamais le chargeur par le cordon ; ne débranchez jamais le cordon de la prise d'alimentation en tirant celui-ci d'un coup sec. Assurez-vous que le cordon n'est pas exposé à des objets chauds, de l'huile ou des arrêtes coupantes.
13. Gardez le compresseur à air et le dispositif pour gonfler propres par sécurité et afin de maintenir un débit d'air de sortie maximal. Examinez le cordon et le chargeur à des intervalles réguliers et faites-les réparer par un technicien qualifié s'ils sont endommagés.
14. Débranchez l'adaptateur de la douille de l'allume-cigarette dans votre automobile lorsque ni le compresseur à air ni le dispositif pour gonfler ne sont utilisés.
15. **Mise en garde !** Pour votre propre sécurité, vous ne devez utiliser que les pièces et accessoires spécifiés dans les directives, ou encore ceux recommandés par le fabricant. L'utilisation d'accessoires et de pièces autres que ceux mentionnés dans les directives peut faire courir un plus grand risque à l'utilisateur du compresseur à air et du dispositif pour gonfler.

GARANTIE

Cet équipement Active Products possède une garantie limitée d'un an contre les défauts de fabrication et d'assemblage.

Cette garantie limitée portera uniquement sur la réparation ou le remplacement de pièces qui s'avèrent défectueuses en usage et en service normaux et qui, sur examen satisfaisant par Active Product, se révéleront être effectivement des pièces défectueuses. Active Product se réserve le droit de demander le retour des pièces défectueuses. Des frais d'expédition peuvent s'appliquer.

Cette garantie ne s'applique pas aux défauts résultant d'installation, d'utilisation, de démontage, de réparation, de transformation défectueux, ou de mauvais montage, d'utilisation, de négligence, d'abus, d'accident, de tornade, d'ouragan ou tremblement de terre; ou d'un manque d'entretien, de nettoyage ou de soin adéquat.

La garantie ne s'applique pas si ce produit est utilisé à des fins commerciales ou locatives. Cette garantie ne s'étend à aucune autre personne que l'acheteur original du produit.

ACTIVEPRODUCTS

**Compresseur à Air
MULTI-FUNCTION**

Importé par:
Active Products Inc.
Toronto, Ontario, Canada M3B 2M3
www.activeproducts.com